

Xavan en Jaluka

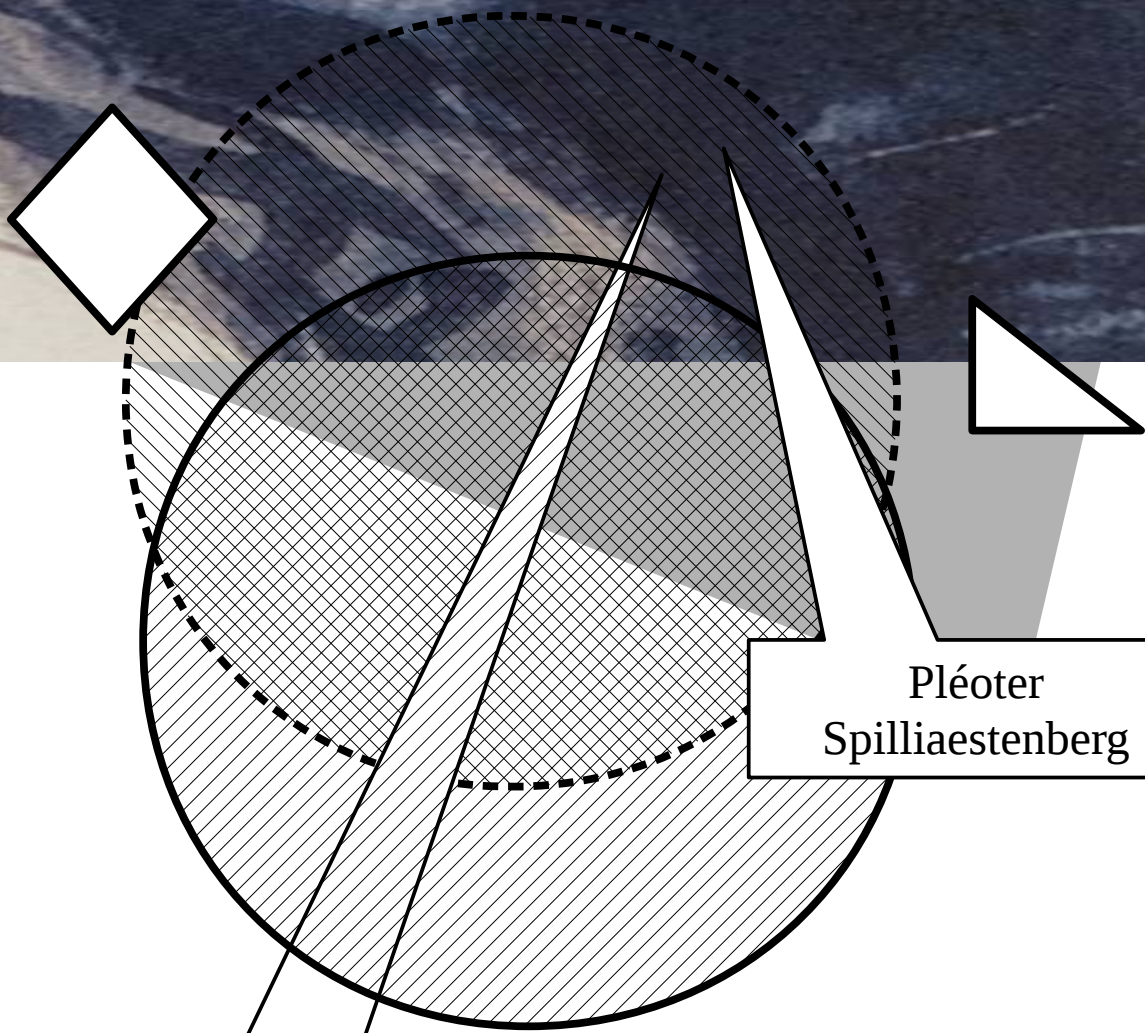

Pléoter
Spilliaestenberg

The Death of the Authors, 1946



Gepubliceerd ter gelegenheid van Publiek Domein Dag 2018, Brussel
In de serie: Death of the authors, aflevering 1946

Tekst en scenario: Peter Westenberg
Beelden: Léon Spilliaert (1881-1946)

Copyright Constant Verlag, Brussel.

Pléoter Spilliaestenberg / Constant, Xavan en Jaluka, 2018.
Dit werk is copyleft. Je mag het kopiëren, verspreiden en aanpassen onder de voorwaarden van de
Free Arts License: artlibre.org

Download PDF: books.constantvzw.org/nl/home/xavan_jaluka

Ondersteund door: Vlaamse Overheid, Vlaamse GemeenschapsCommissie

Ik kijk vaak naar de zee



Ik hou van haar woeste vormen. Haar hallucinante kleuren.
De wolken en de wind.

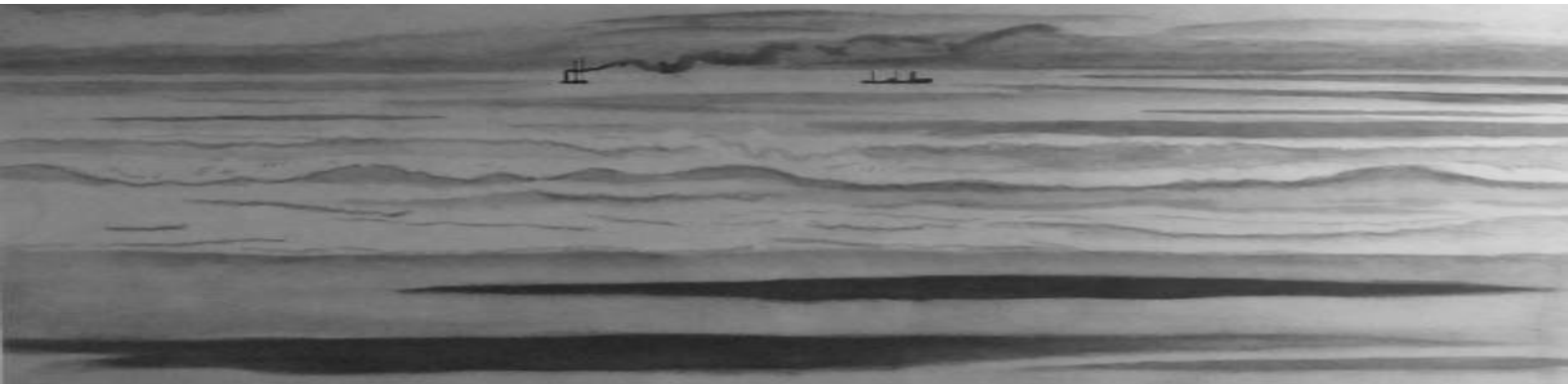

Jaluka.
Waar spraken we elkaar voor het laatst?



Ben je daar?
Denk je aan me, mijn lief?

Hey! Ja hoor, ik ben er.

Waarom?

Waarom wat?

Ja .. steeds diezelfde vragen.
Waarom jij en niet ik? Waarom
gingen we niet samen?

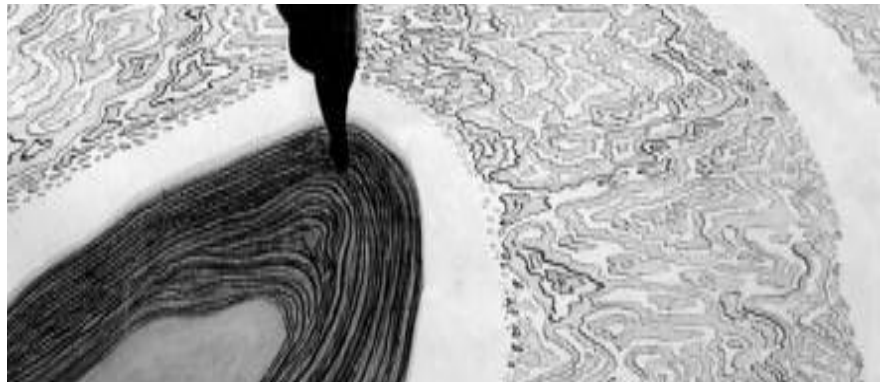

Waarom ben je er niet meer voor mij?

Welk deel van deze zeepuree ben jij?

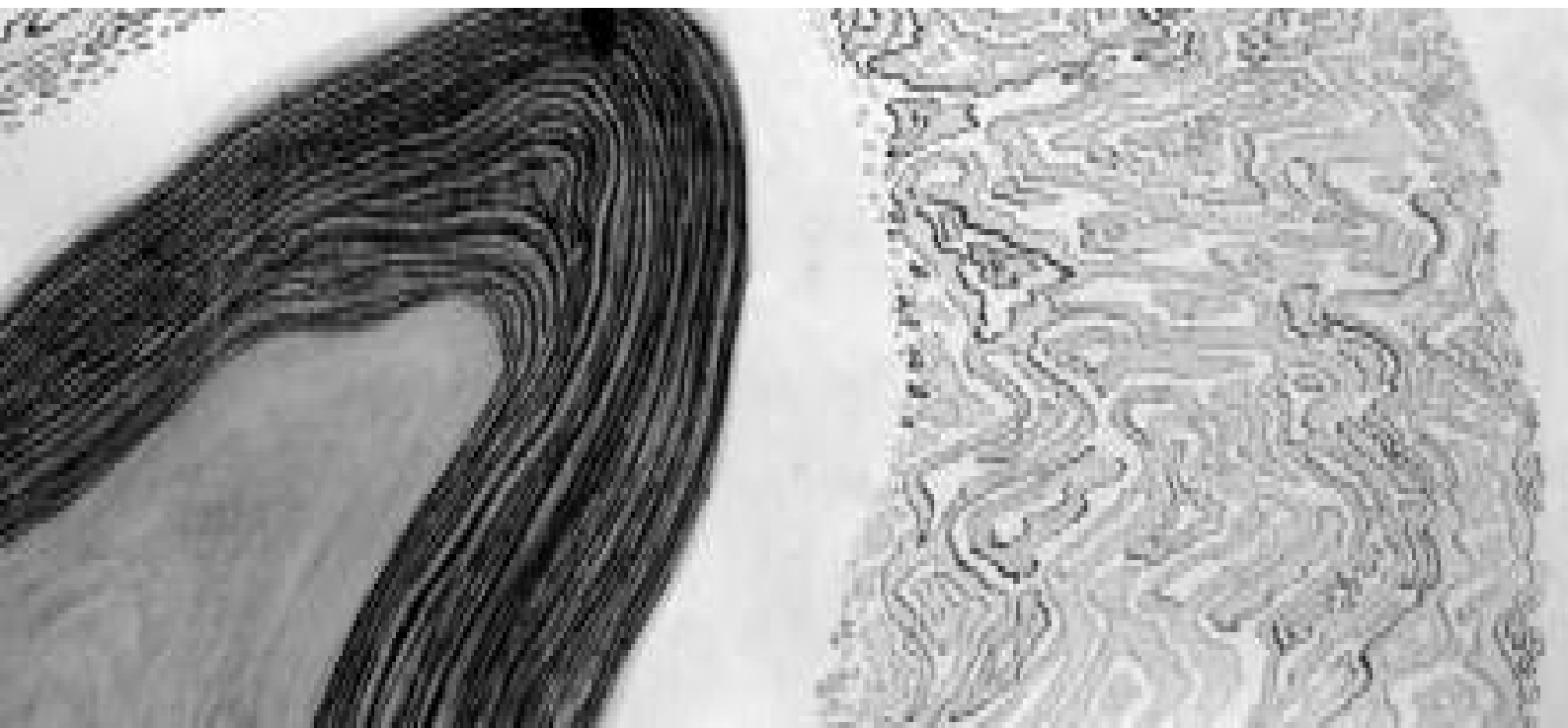

Liefje ik ben hier.



Ik mis je enorm.



Hier, dat is waar je naar kijkt.
Het hele ding.



Slecht is het hier niet,
behalve dat wij niet bij elkaar zijn.



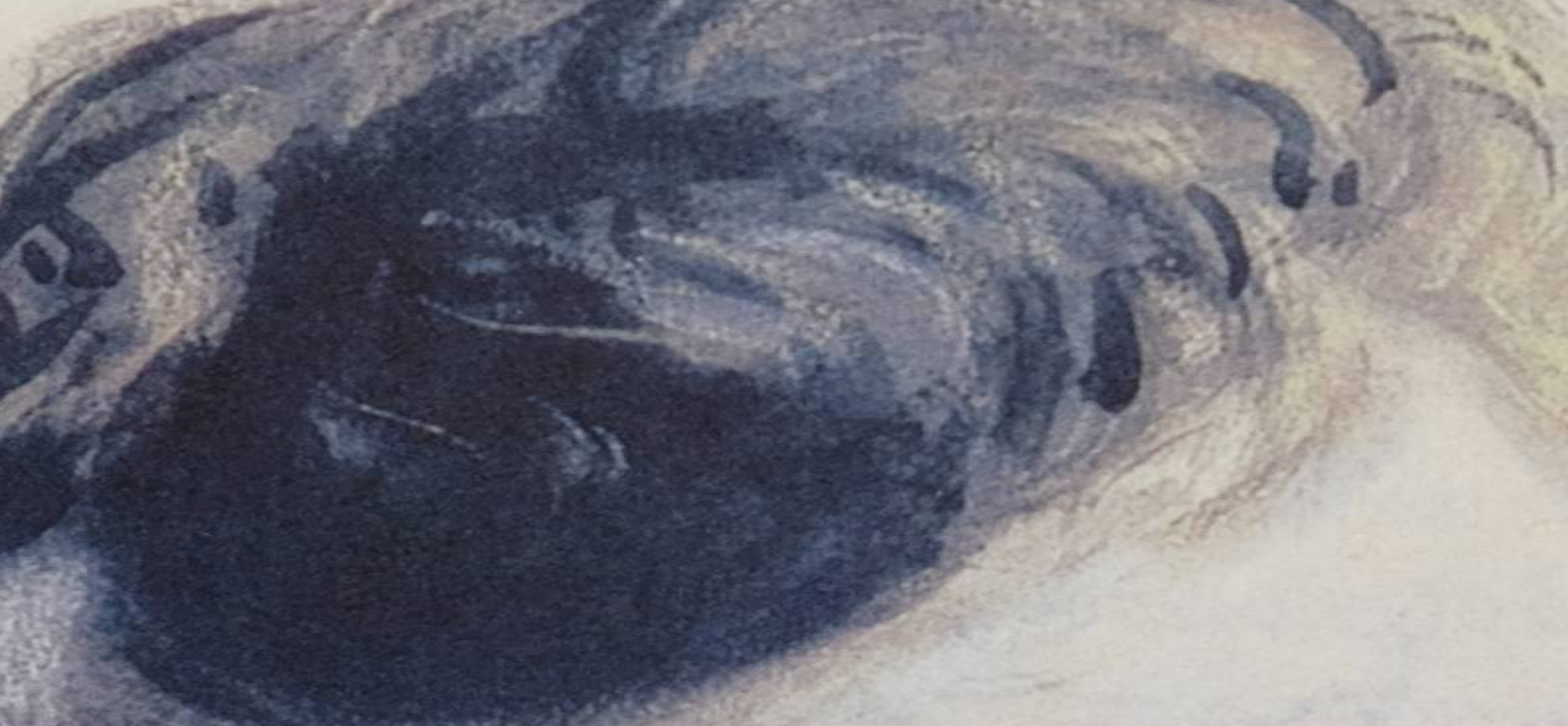

Het begon geleidelijk. Met maatschappelijk ongenoegen en frustratie. Gevolgd door afgunst en egoïsme. Opgeklopt door politieke onkunde en afgemaakt met een beetje toeval.

En het eindigde abrupt. De Grote Shake, de Ultieme Remix, de Finale Dril. BOEM.

Eén jaar eerder.
In het Grobservatorium sectie Noord, Zendium.

Chef kom eens kijken.

Daar tussen die bomen.

Dat ziet er vreemd uit.



De scan duidt op gasformatie.

Hydrische zidrofine of kalifatoriaal
syndroom?

Die troep is niet onderhouden.

De chronale spectra slaan uit.

Een beetje mist dat is alles.

Oei, de trilnaald van regio 5 geeft
10 op 10.

Onverklaarbare bewegingen op de
subdiametrale rodar.

Je lult man, je bril is gewoon vuil.



Rapport aan alarmkamer: onmiddellijke spectram
daralyse. Spoedprocedure.

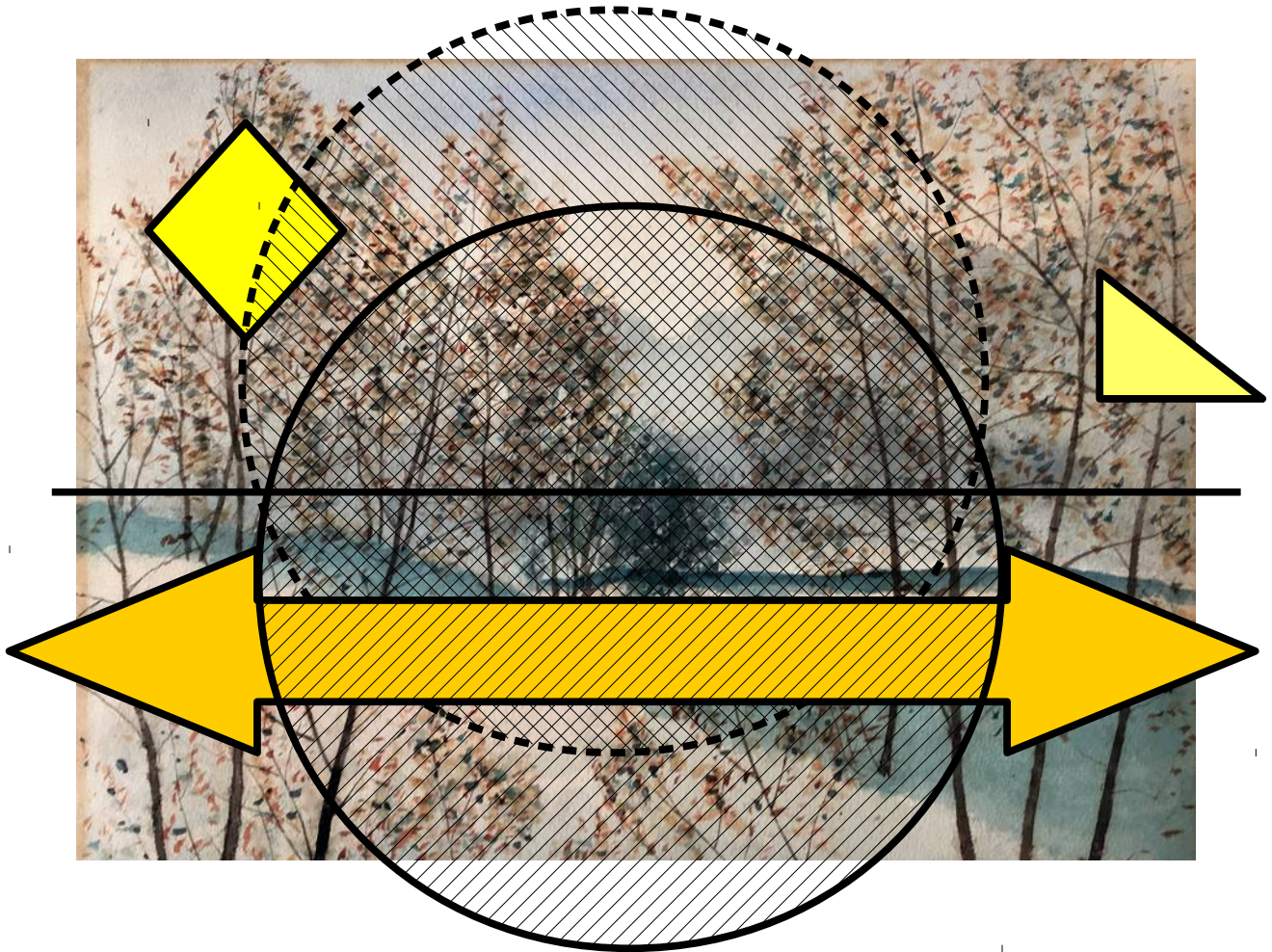

In de alarmkamer.

Groep 1: Degradatie van de slagveiligheid.

Groep 3: Bevestigde oksaliatie.

Groep 9: Suspecte intentionaliseringscurve.

Subdef kruischeck: correlatie met ministerieel besluit 22.

Eenheid 1.2: Verlies van coherente waarden.

Eenheid 3.1: Positieve duiding mogelijke dreiging.

Eenheid 6.8: Coëfficiënt van de buitencategorie.

Def kruischeck: Overeenkomstig Artikel 72
Wetboek Algemene Veiligheid Van Landsbelang

Rapport aan Commissariaat: Code Oranje.



Tien minuten later, in de Wacht van het Presidentieel Commissariaat.



Hoeders van de Raad, we ontvingen een Code Oranje van de sectie Noord. Er is sprake van dreiging tot grensoverschrijding. Uw advies is gewenst.



Hoe concreet is de dreiging?

Conform MB A22 en WB AVVL 72.

Wat zijn de opties?

Bij Code Oranje adviseert u onvoorwaardelijke behoedzaamheid, volgens Protocol 51.

Meldt u de Prez dat de Hoeders van de Raad acute behoedzaamheid adviseren volgens Protocol 51, met inachtneming van eventuele onvoorziene actualisaties. Per direct en urgent.

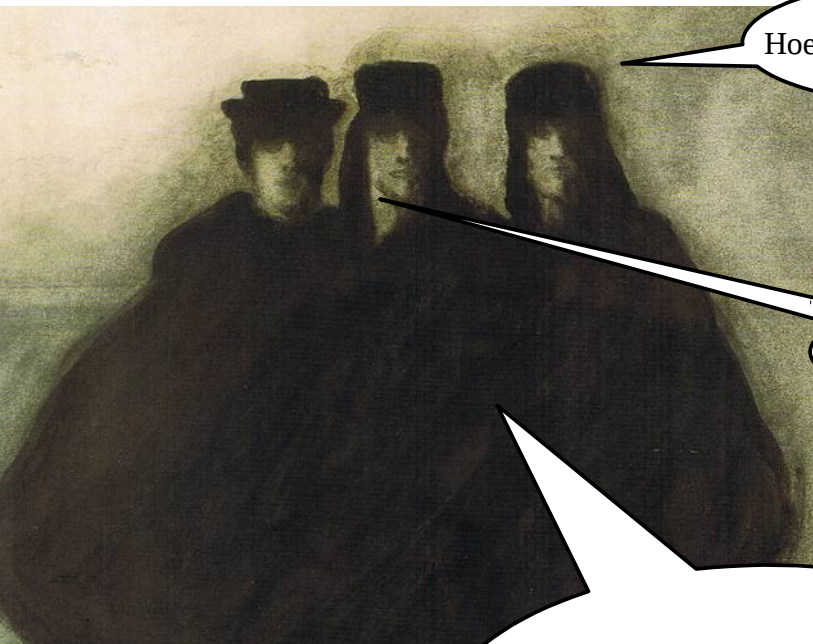



*Twee minuten later, Staatsvesting nummer zes,
slaapvertrek van de Prez.*

Grmbllh...
hoeders... protocol...
what de fuck ...
nooit van gehoord...



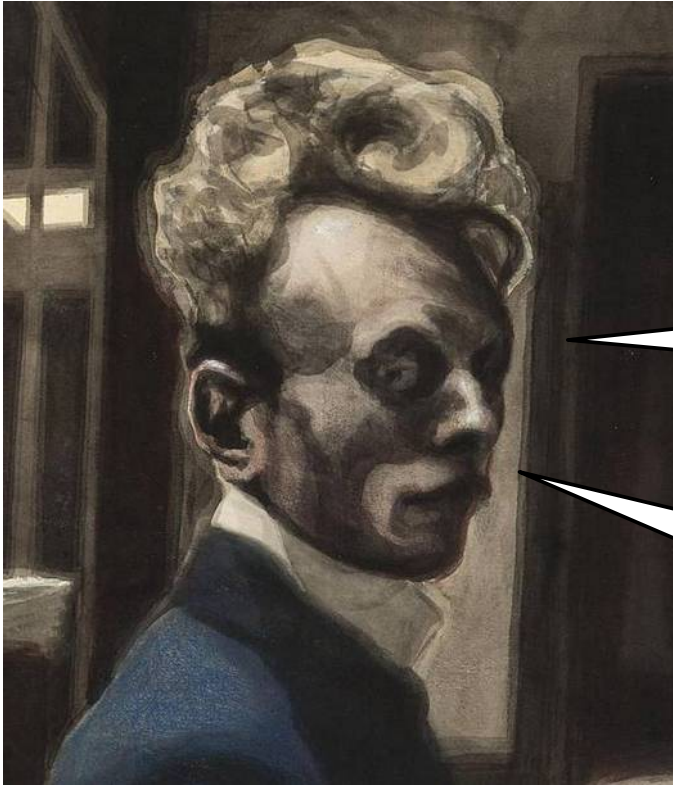

Hé, yo, Heilig
Weerbaarheidsorakel,
zet jij de Animale Uitvoerders
van Staat even aan het werk?

D'r moet iets gebeuren,
het kan me nie schelen wat.

Ai Ai sir. Opdracht ontvangen sir.

Heren Uitvoerders, kies uit de drie
opties die voor u liggen.

En maak er wat leuks van.
Doe eens gek. Verras ons.

De Animale Uitvoerders van dienst; dat waren de Zendische Staatsveiligheidskatten.



A



B

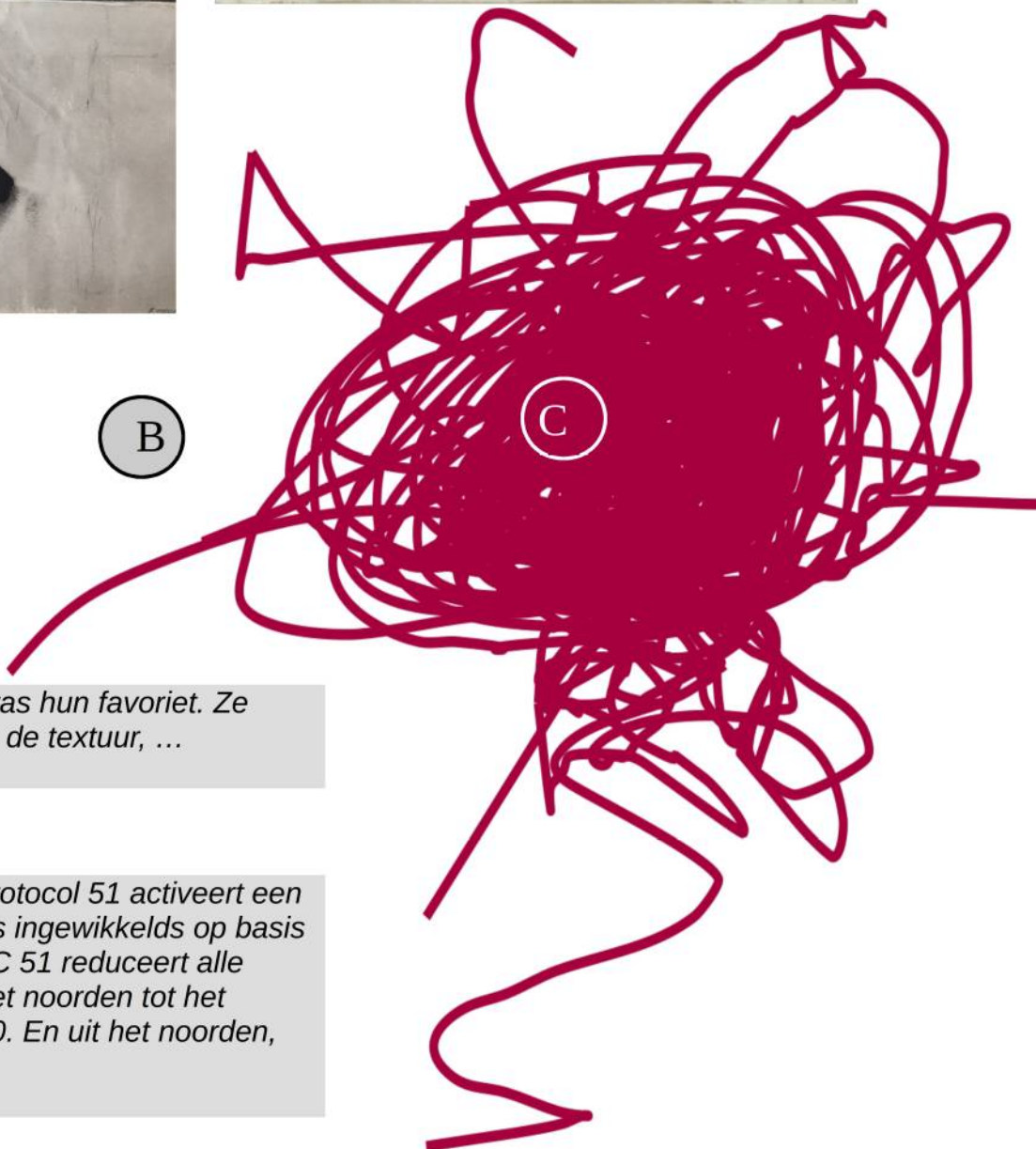

Zij kozen voor optie C. Het was hun favoriet. Ze kozen altijd voor C. De kleur, de textuur, ... onweerstaanbaar.

Optie C in combinatie met Protocol 51 activeert een vernuftig afweersysteem. Iets ingewikkelds op basis van ultrasone golven. Optie C 51 reduceert alle grensoverschrijding vanuit het noorden tot het absolute nix, niets, Def Nul, 0. En uit het noorden, dat betekent: uit Qualaria.

*Qualaria is niet van deze wereld. Qualaria is een trans-humaan-animaal-fauniaal wezen. Denken is subgeologisch, beslissingen name technononderbewust, handelen een territoriaal-transcendentale reflex. Qualaria had wel iets van de Planeet Altair IV uit die fifties sci-fi film *Verboden Planeten*. Maar dan in het hier en nu. En zonder ruimtejongetjes en enge monsters.*



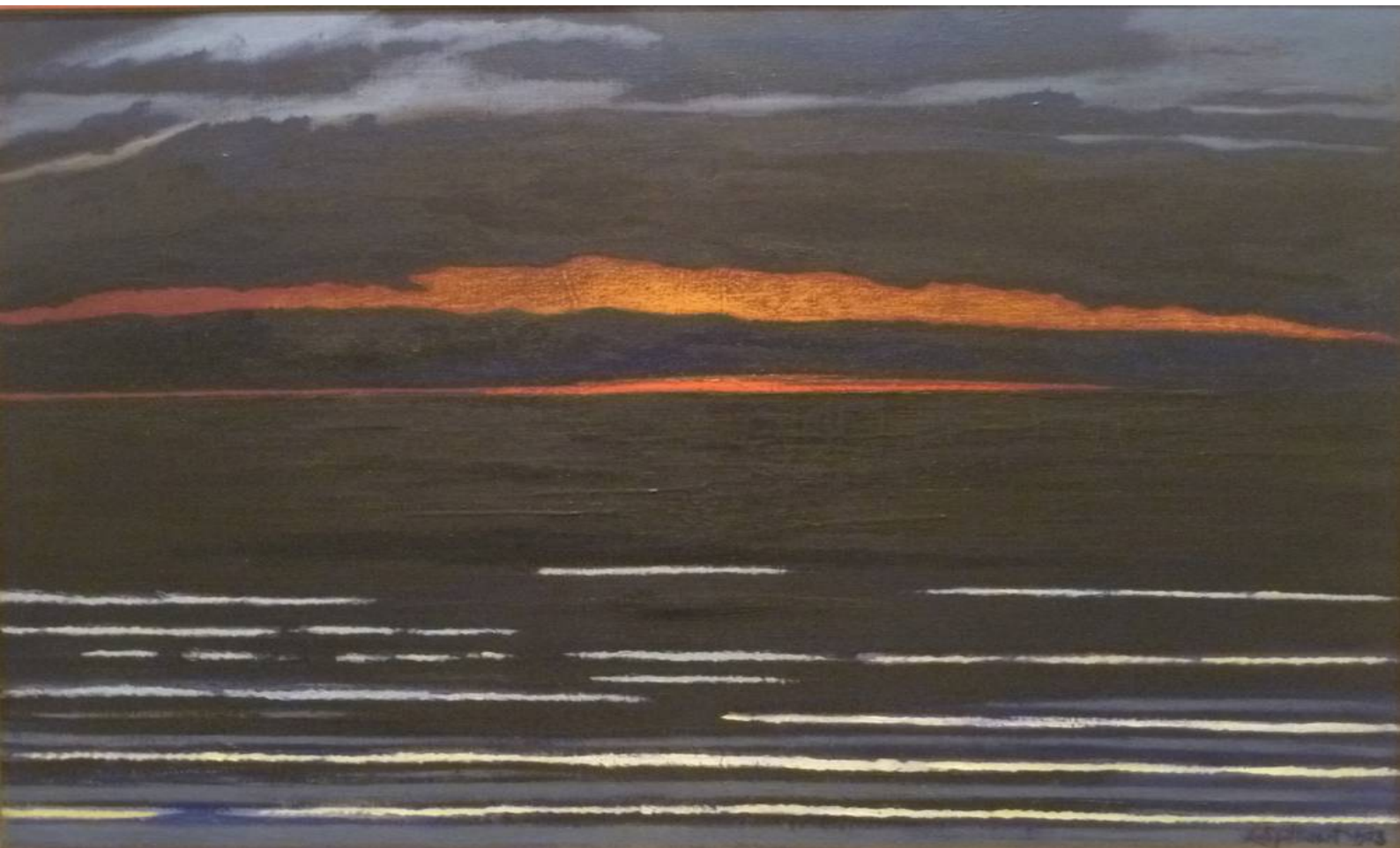



Tijdstip: Een microseconde na optie C. Plek: het zenuwcentrum van Qualaria. Midden in de zone. Ondergronds.



INKOMEND SIGNAAL:
JHGJHG VIBRATIE



Coördinaat: Z/Z/W/
Zendium.

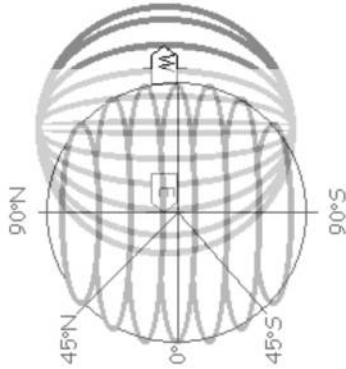

38.889472, -77.016976
Staatsvesting 6,
Prez-bunker.

00011100100010011111101111000
010010100010001011011100001010
1010100010100000010101010010
010100100000110000101110100110
0101010010101010010010010000
111110010100101001010001010001
0100100~0001011000100111000010
1001+10010001010010101001001
010101001010 11001 10101 10100
1101001 10010 1 1001 1 1 010 10 01
0 1 10 1 10 01 10 01 0 01 01 01 1
011010 1 1 1 1 01 10 01 10 01 10
01 0 10 0 1 10 10 1 1 0 10 01 01 0
01 01 0 10 01 0 01 0 10 10 01 01 0 01

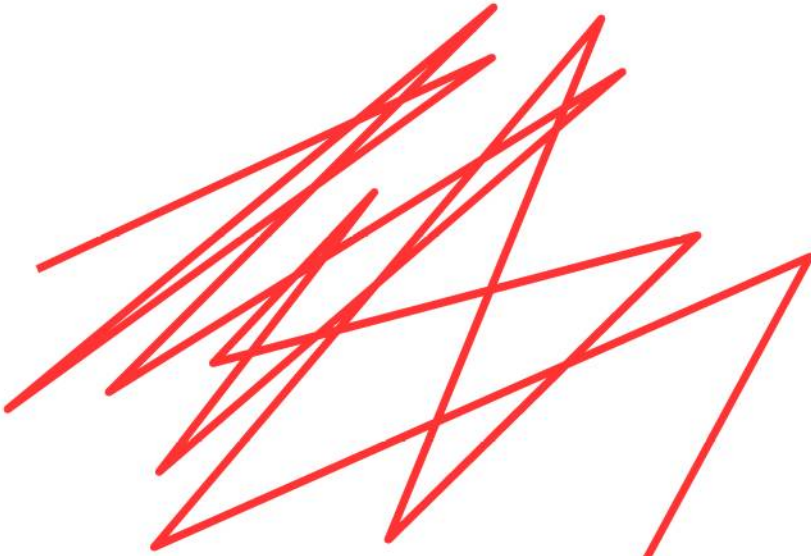

Urgentie:
Urgent.

Reactie: klasse
JJK00ç9

Return impact:
Full blast.

Timing:
Start now.

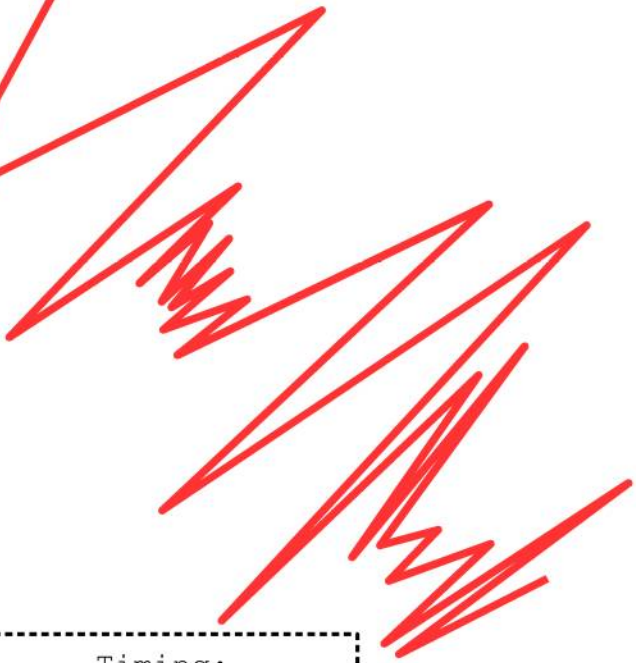

Een reactie 'klasse JJK00ç9' stond in de volksmond van de omliggende staten bekend als een 'Neutronenmoller'. Niet uit te leggen, maar zeer effectief. Maar ergens tussen de nullen en enen werd het defensief gebaar uit Zendium opgevat als een directe dreiging voor Qualaria. Hoe dat kan? Onbekend. Maar het resultaat was dat alles geworteld ten zuiden van Qualaria stevig door elkaar werd geschud. Héél stevig.

Ten zuiden van Qualaria, daar ligt Zendium.

Zendium: Anderhalve seconde later. De BBOEEMMM veranderde Zendium in een grote rillende gelige blubber.





Tijdstip: Twee jaar eerder. Verkiezingstijd in Zendum. Toto Sublimo wordt Prez.

Volk van Zendum!
De Staat, dat zijn jullie.

Trots op Zendum!
Weg met de elite!

Ik praat als jullie.
Ik denk als jullie.
Ik ben jullie!

Cool!
Great!
Awesome!

Sublimo is een ondernemer. Politiek is niet zijn ding. Zijn ervaring met besturen bestaat uit het afbekken van de diverse Raden van Bestuur die voor hem werken. De middenklasse is tevreden met zijn verkiezing. De beurzen winnen fors.



Sublimo is onze man.
Blank, rijk, bruto, populair.
Geen hersens, geen empathie.
Perfect.

We gaan zonnige tijden tegemoet.
We zijn niet tegen gelijkheid of sociale zekerheid,
maar wij gaan daar dus niet aan mee betalen.

Sublimo scoort bij zijn achterban door de wereld te bestoken met triviale flauwekul. En met gewelddadige haatspraak. En met borstklopperij. En beschuldigingen, leugens, beledigingen, pijnlijke grapjes, onwaarheden, leugens, leugens en nog meer leugens.

Hey fatsige intellecto.
Weet je hoe laat het is?
Time to gooo!
You are fired! Ciao! S.

Hey guys! Gratis bellen bij
Sublimo Telegeek Coörp.
Be there or be square!

Aanpassen of oprotten,
that's what I think! S.



I love you all!
Behalve onze zogenaamde
minister Tessa natuurlijk. ha ha ha!
Daar is de deur tessiebitch!
byyee! S.

Actrice Jeanicu is een geil wijf.
Ze zoekt het zelf op.
Ik zou het wel weten!

Wat de fuck denkt die
spleetog buitenlander wel? S.

Antalio, Qruscia, Qualaria?
Allemaal mietjes en losers!
Wij gaan ze oprollen!!
Zendium rules! S.

Old school popukapitalistische trucjes. Zeker. Maar het werkt. Het geld stroomt binnen. Dat is de verdienste van Scala Maxima Sublimo. De vrouw van. Getraind als Zendisch paracommando communicatie-officier.

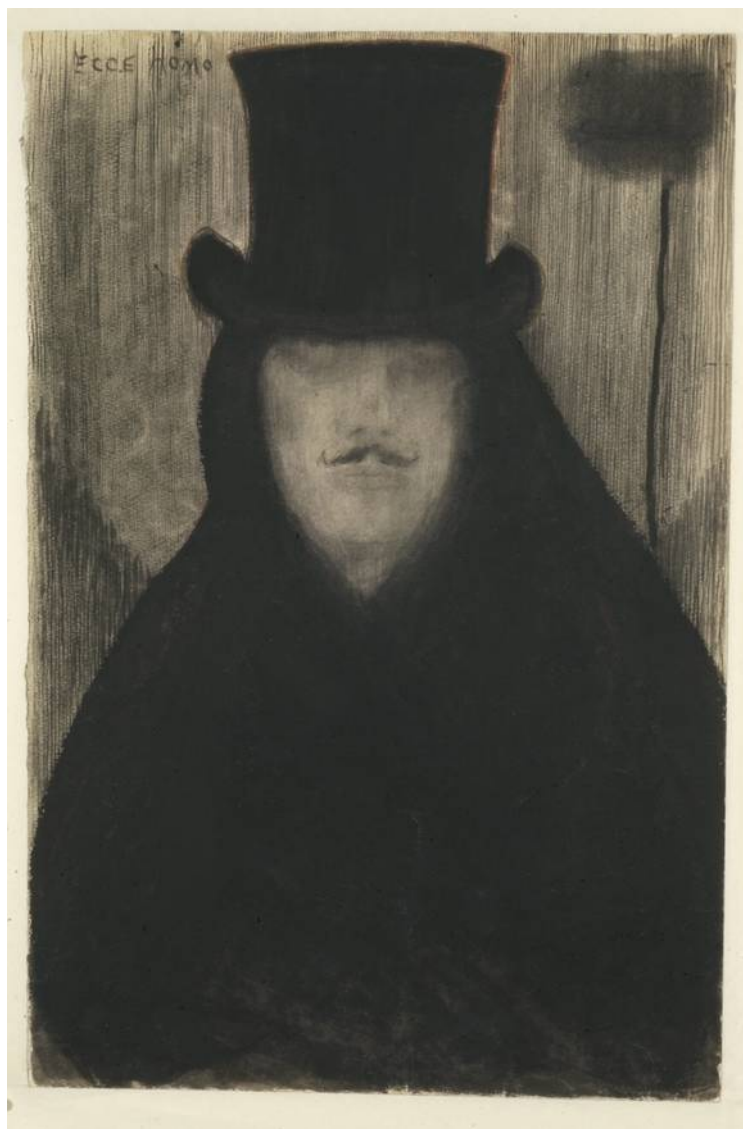

En dan het brein op de achtergrond. Zij is naamloos, maar in Anarxistische kringen staat ze bekend als M. (voor 'Moustache'?) M zegt uit te zijn op Zendische autonomie en zelfbeschikking. M heeft altijd een plan. M is de grote aanstichtster. Met M slaat de vlam in de pan. Chaos is haar middlename.



M kwam met het idee voor de Bevestiging. Een giga muur rond de Grootzone Zendium. De scheiding tussen Wij hier en die anderen daar.

Met zijn nationalistische zelfverheerlijkingspraat onderstreepte Sublimo hoe geweldig Zendium wel niet geworden was sinds zijn aantreden.



Het gras was weer groen. Wauw.



Er was weer werk. We waren weer trots. Het land was stabiel. De economie draaide als nooit tevoren.



Zendium was weer gelukkig. Happy. Hoera. Zendiërs zijn gezond en vrij en blij. Bewegingsruimte! Zendium voor de Zendiërs! Waarom zijn Zendiërs zo geweldig? Sublimo!

Kortom: In mum van tijd werd een hele serie clichématige mythes bedacht. Ze gingen erin als zoete koek.

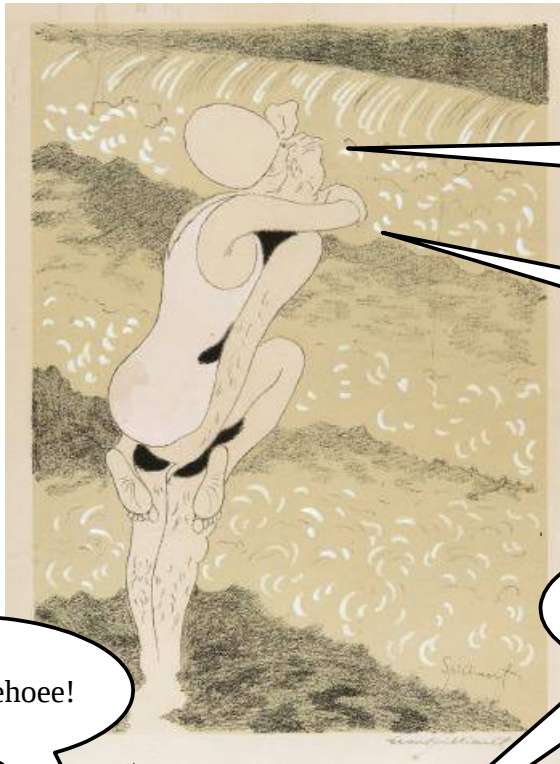

Oh ja, Jan draag me!
Je bent zo sterk!

Floepie je bent zo licht
als een Zendisch veertje.

Joepiee! Joehoe!

Hahaha haahhaa!

hi hi h hi hii!

Moet je dat nu zien.
Wat een zedenloze bende!
In mijn tijd...

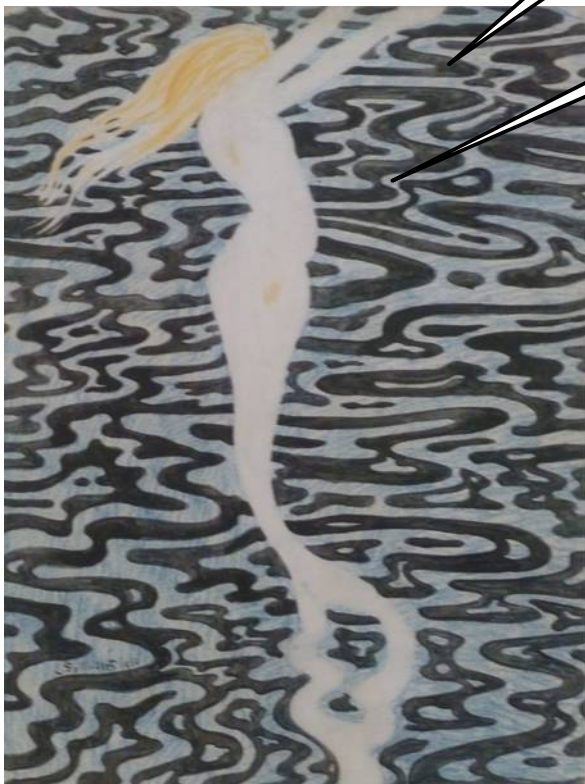

Al kon natuurlijk niet alles naar de zin zijn van iedereen.



Die propaganda was bedoeld voor binnenlands gebruik. Maar ze bereikte de verste uithoeken van het continent. Arme mensen uit de omliggende landen begonnen naar Zendium te trekken. Sublimo bracht een migratiegolf op gang van de mensen tegen wie hij tekeer ging. Uit het Oosten kwamen:

Andruïdische Gmomaden van de Kotische vlaktes.

Consupauperen uit Marotopia.



Geblesseerdeklassers uit Samaris 2.

Verstotelingen uit de Amazonische Techno-delta.

De weduwes van het Brexische visserscontingent in het Westen stonden bekend om hun romantische projecties op de Grootzone aan de overkant van de grote plas. Het land van melk en honing. En vooral: Zendium, het land van onverdronken mannen in alle soorten en maten.



Nu was het tijd voor actie. De vrouwen scheepten zich massaal in. Slechter dan in Brexië kon hun situatie niet worden.





De grens die ons tegenhoudt moet nog worden uitgevonden.

Sublimo, we komen eraan.

Trossen los!

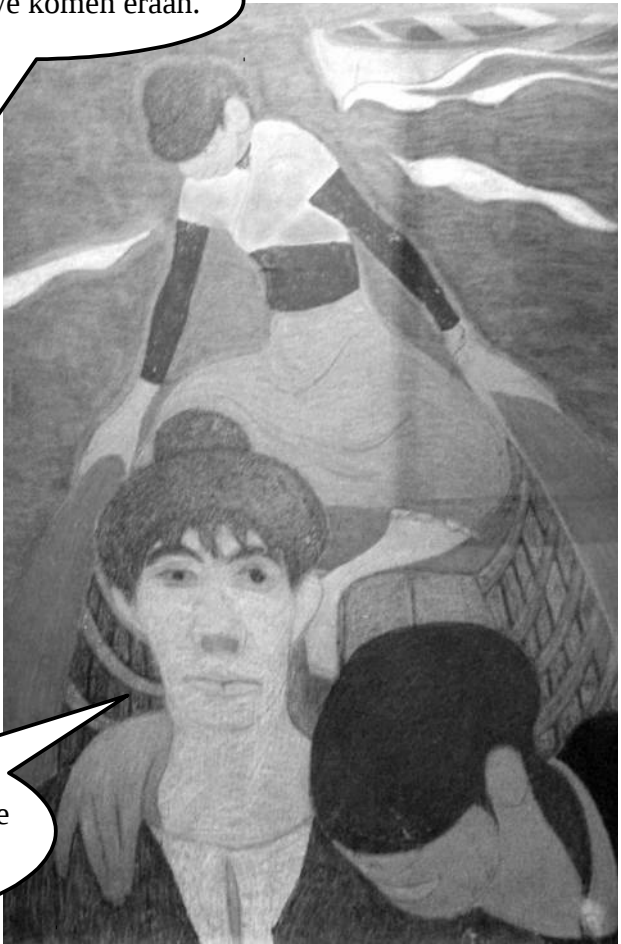

We zullen daar eens wat rijke vissers aan de haak slaan.

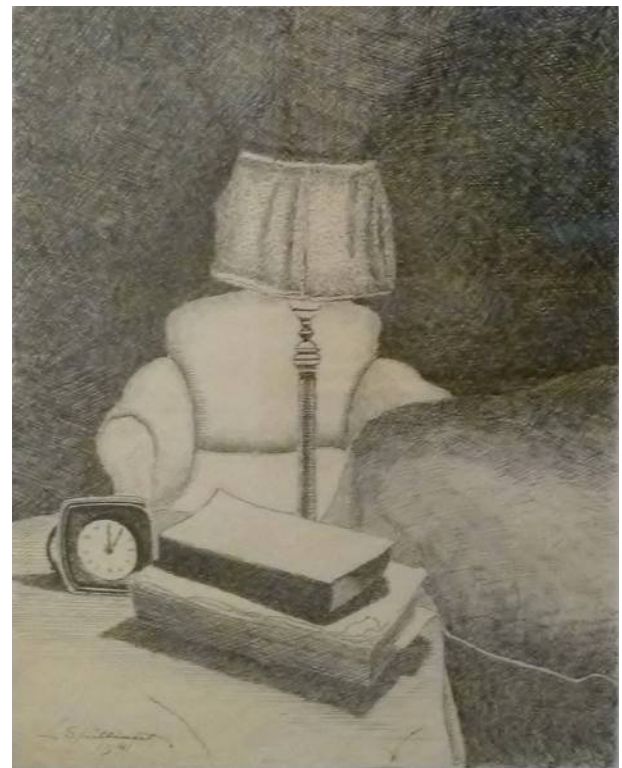

Het gros van de Zendische bevolking is blij met de isolationistische politieke wending. Ze wentelt zich zelfgenoegzaam in truttige binnenhuiselijkheid.



Maar niet iedereen is tevreden. De oppositie organiseert zich in brigades. Ze bieden hulp aan werknomaden in nood.

De Oppos trainingskampen bereiden de jeugd fysiek voor op de uitdagingen die hen als brigadeleden te wachten staan. Onder de trainers: Xavan en Jaluka.

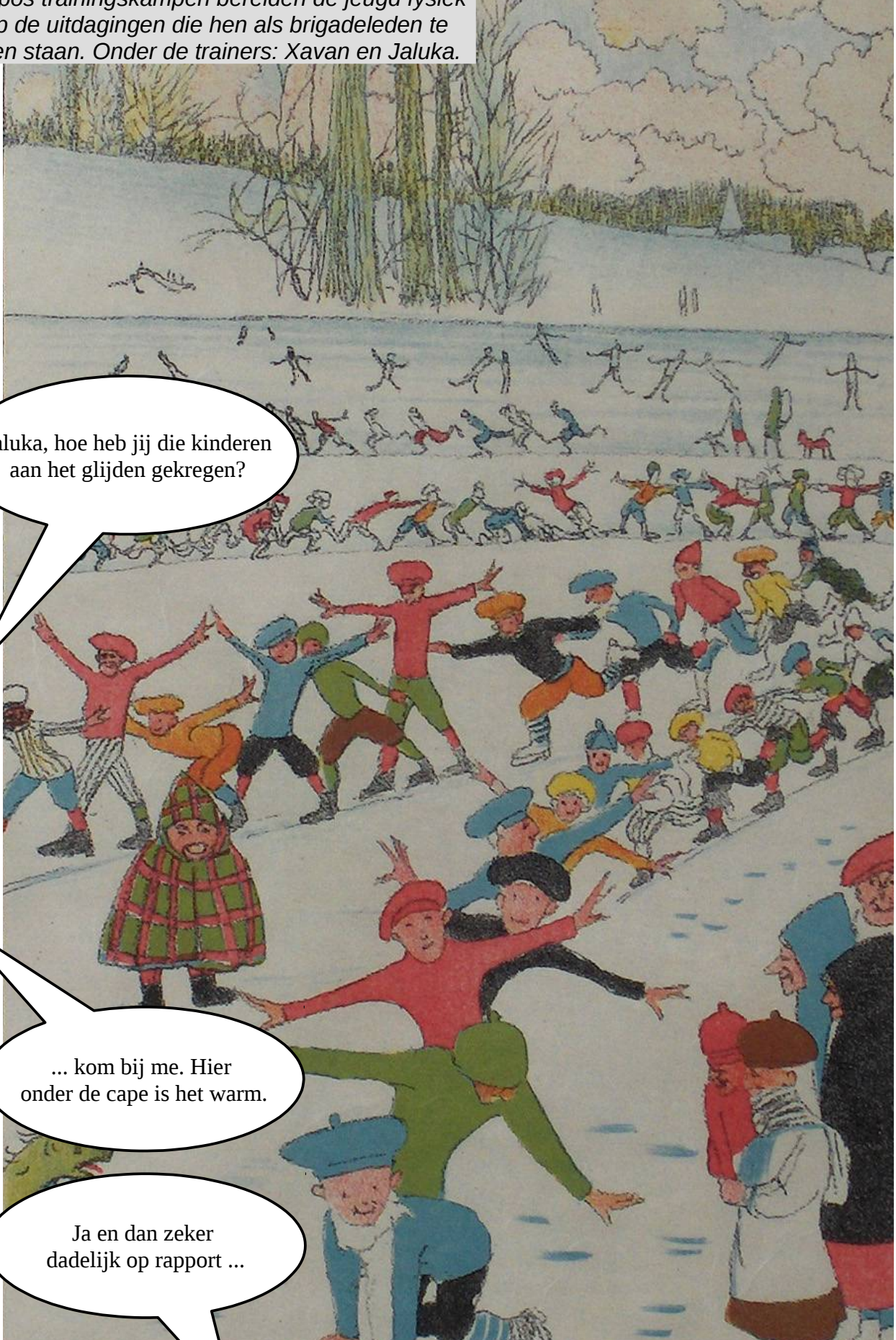

Jaluka, hoe heb jij die kinderen aan het glijden gekregen?

... kom bij me. Hier onder de cape is het warm.

Ja en dan zeker dadelijk op rapport ...



Jaluka, wanneer kom je bij me wonen?

Binnenkort als de sneeuw weg is.

Waarom kom jij niet bij mij?
Ik heb geen huisgenoten,
en een grotere keuken.

Ik weet het. Maar ik hou van mensen om me heen.

Gefeliciteerd. Dan zit je hier goed.
Roep jij die ballenrollers tot de orde ?

Verspreid over de Grootzone zet Oppos onafhankelijke communicatienetwerken op. De camouflage-experten ontwerpen mastvormen die lijken op de OudZendische totems die je nog op het platteland vindt.

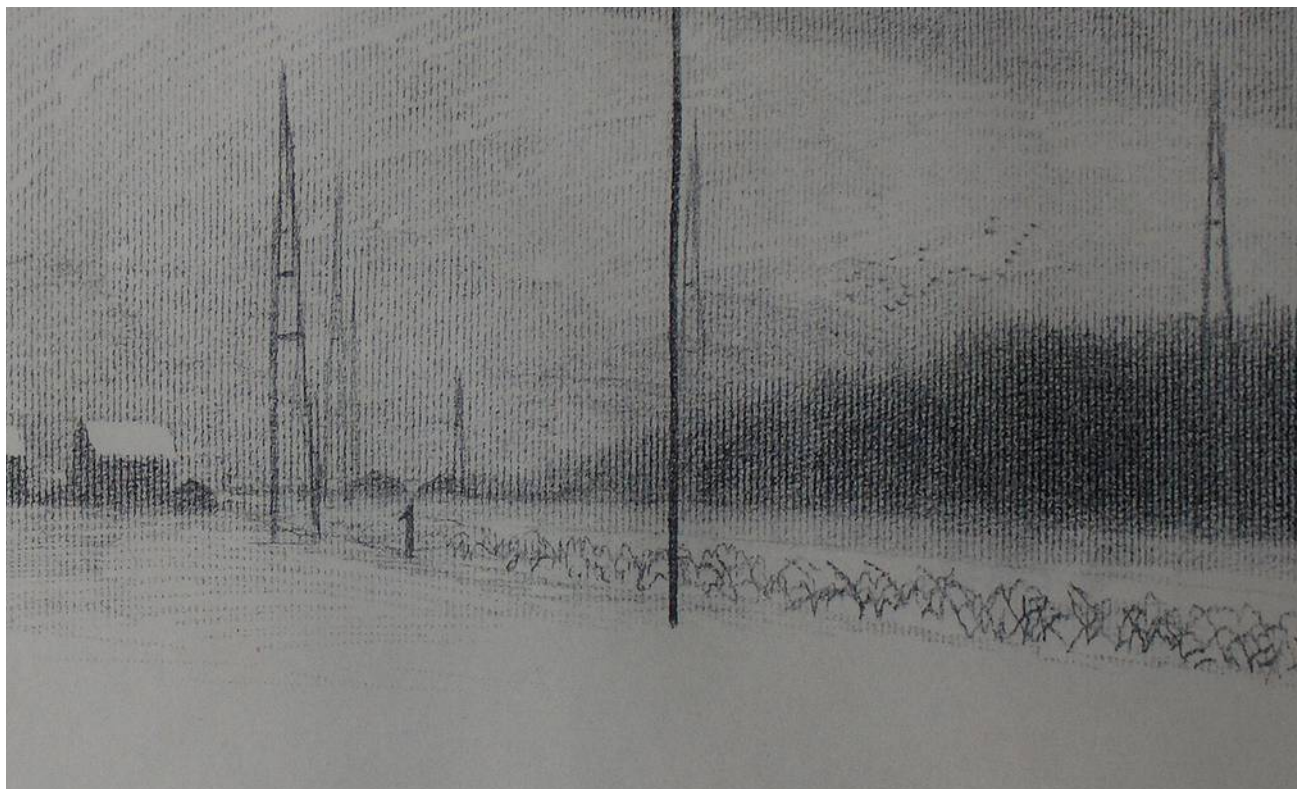

Bij de Oppos luchtbrigade. In de grote hangar.

Xavan, blijf stil hangen.
Hou jezelf in balans.



Oude technologieën worden afgestofd. De Hypersirenen leren zichzelf vliegen met behulp van gyrografische defractie.

Adem inhouden.
Borst vooruit.





Oef, t'is moeilijk om
geconcentreerd te blijven.

Regelmatige vleugelslag.
Vooruit je kan beter.



*Bij de Oppos scheepsbrigade.
Jaluka was verzot op scheepsbouw. Toen hij zich aansloot
begon hij vanzelfsprekend op de werf.*



*Maar al snel ging hij bij de onderzeese reddingsdienst.
Bouwen was leuk, maar redden was noodzakelijker.*

*Datum: Vrijdag 17 Frifek van het jaar Zek.
De dag van de Grote Boem.*

Januka en Xavan zijn op missie. Voor het eerst samen.

*Xavan bij het vliegend observatieteam, Januka in een Bulpp
diep onder het wateroppervlak.*





Luchtboot 76 aan Bulpp XT.
Onbekende drijvende objecten gesignaleerd,
recht boven jullie positie.
Ga eens kijken?



Bulpp XT aan Luchtboot 76.
Hey ben jij dat Xavan?
We stijgen direct.
Dikke kus mijn lief!

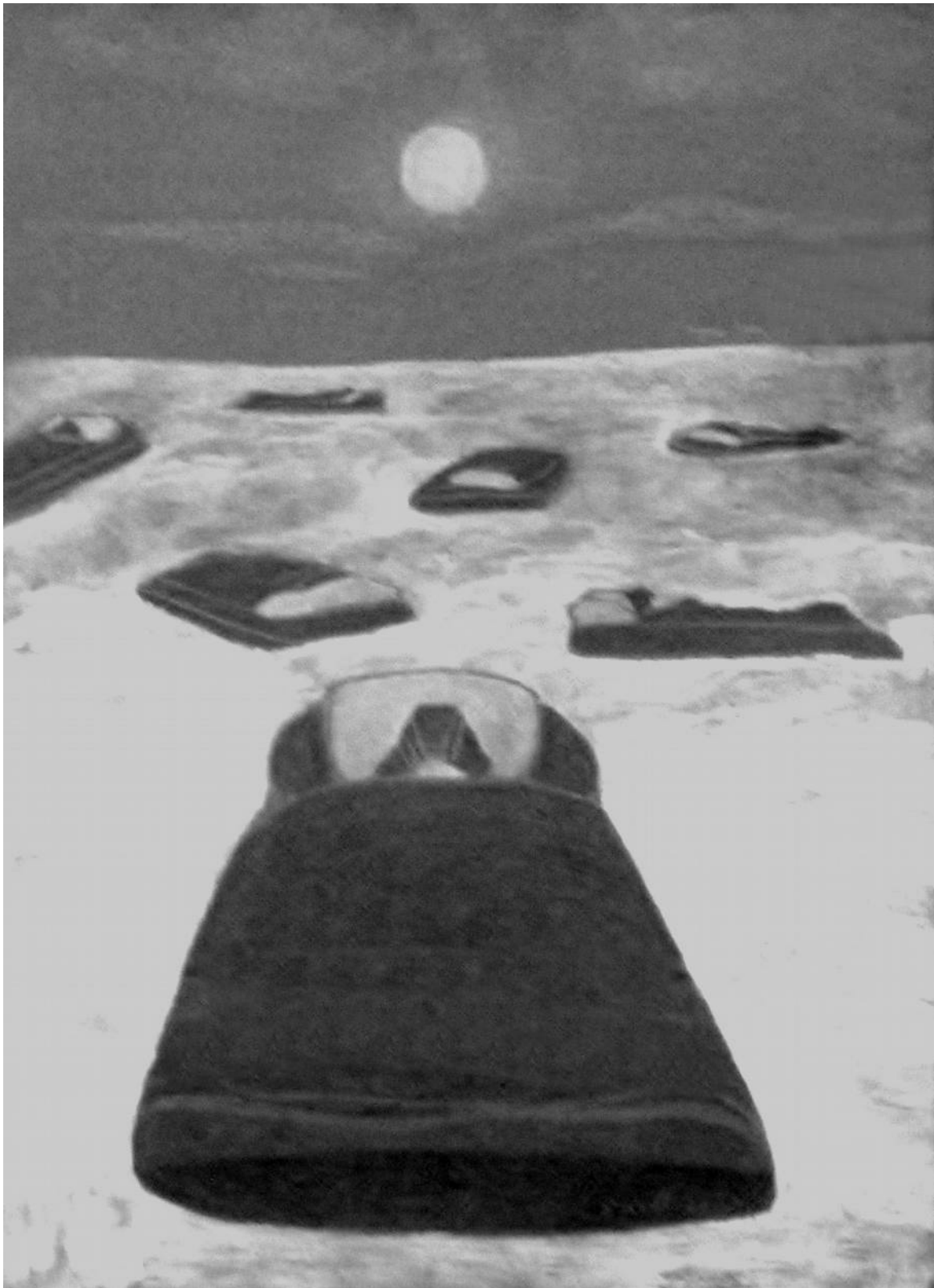

Boven water: Een vreemd schouwspel. Een school bedden met lichamen kabbelt op de uitgestrekte zee. Waar komen die vandaan? Zijn ze uit een wrak gespoeld? Of overboord gezet?

*Tijdstip: Een half uur voor de neutronenmoller toeslaat.
Tik tak ...*

*Duikers uit de XT proberen de bedden te bergen met behulp
van bladen van de Grote Zeeklier.*



Een brigade sneomatische zeilschepen van Unit GnK schiet te hulp.



Ondertussen ...

... slaan de chronale spectra uit in het Grobservatorium Noord.

Luchtboot 76 aan Bulpp XT.
Unit GnK is gearriveerd
Bulpp XT hoor je me ?

... adviseren de Hoeders de Prez acute behoedzaamheid.

Luchtboot 76 aan Bulpp XT.
Jaluka ?

.... stuurt Qualaria een reactie klasse JJK00ç9.

... BOEM dus.



Bulpp XT?
Bulpp XT?



Jaluka ?!
Jaluka !!!



Zendium werd hervormd tot pindakaas. Of nee, het leek eerder op een puree, of misschien een gelatinepudding. In ieder geval: Alles in en op Zendium werd geëmulgeerd tot een gelijkvormige massa.

Het had wel iets moois. Weg irritante Zendiërs met hun regressieve conformisme. Weg Prez. Probleem Sublimo opgelost. Ploef



... Jaluka.





Die puree was maar tijdelijk. Na verloop van tijd schiftte ze weer tot land en zee. Maar Zendium was wel onherkenbaar veranderd.



Geen muren, geen steden, geen dorpen.



Geen mensen, geen dieren. Althans, bijna geen.

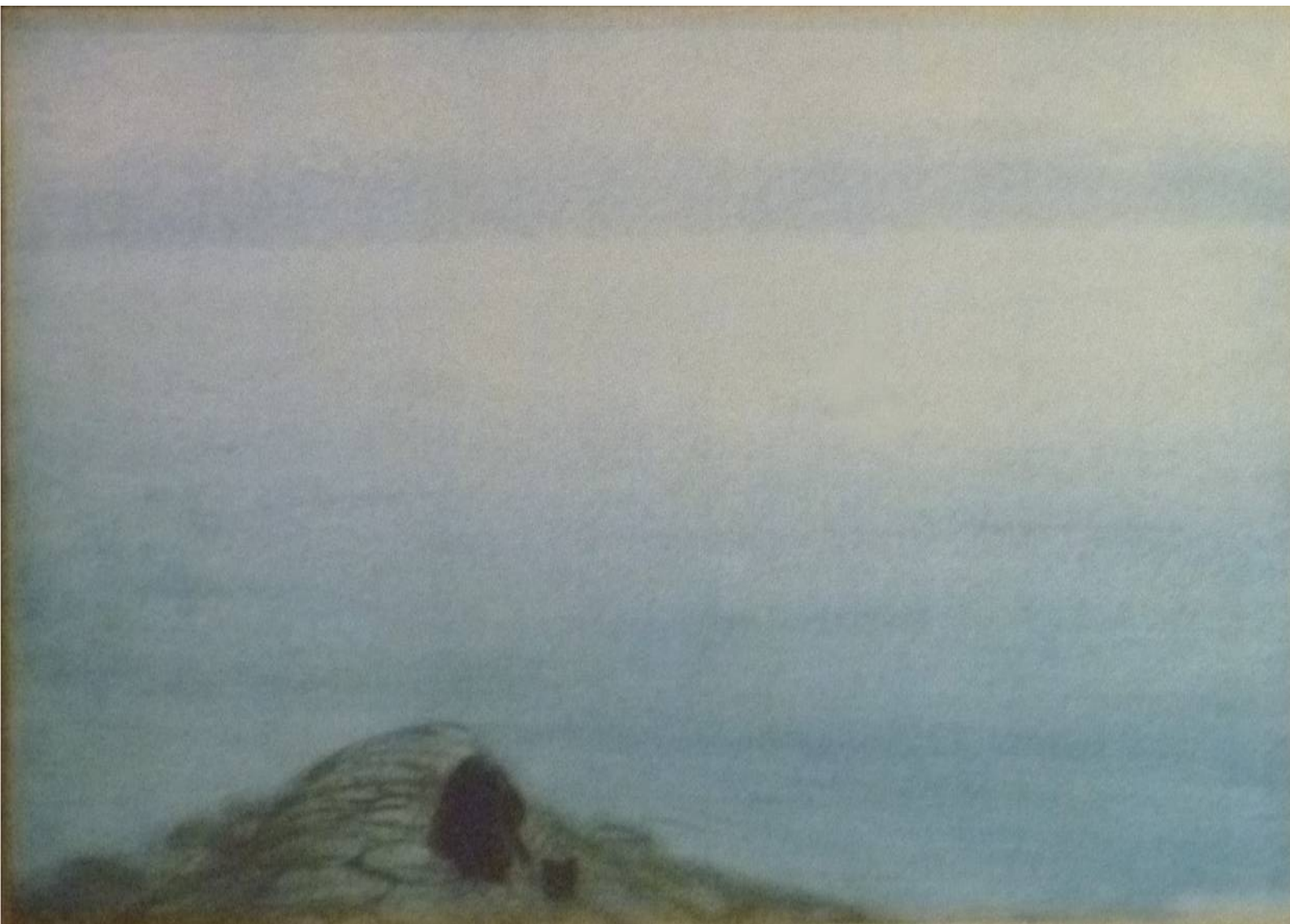

De neutronenmoller had alles dat vloog ontzien. Vogels, insecten, vleermuizen. En vliegende mensen. De Hypersirenen. Xavan. Zij wel.



Zendium was het evenbeeld geworden van Qualaria. Een post-apocalyptische geo-fauna fusie. Nou ja zoiets. Een entiteit met een hoge emotionele intelligentiegraad. Een intern diverse éénheid. Gevoelig, in beweging, mooi.

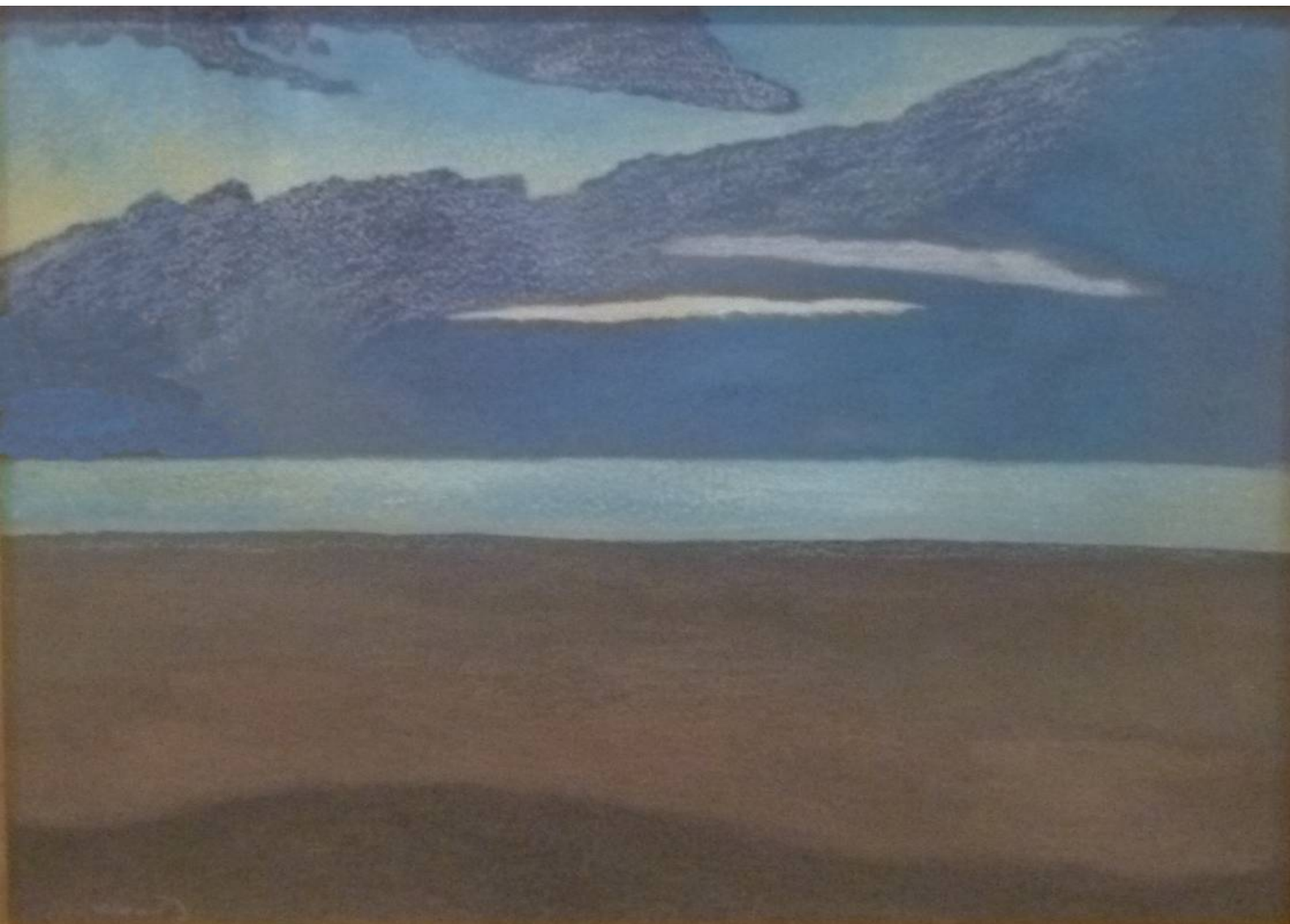

Slim als een wolk die laveert op de wind.



Ontroerend als een warme branding.





